

市議会令和8年第2回定例会

議案及び議案資料

議案第18号

(第5集)

柏市

目 次

議案第18号	工事の請負契約の締結について（柏たなか駅 エスカレーター整備工事）	1
議案第18号資料	柏たなか駅エスカレーター整備工事関係	3

工事の請負契約の締結について

柏たなか駅エスカレーター整備工事について、次のとおり請負契約を締結する。

令和 8年 6月16日提出

柏市長 太田和美

提案理由

柏たなか駅の東口及び西口の自由通路にエスカレーターを整備したいので提案する。

- 1 名称
柏たなか駅エスカレーター整備工事
- 2 場所
柏市小青田一丁目4番及び小青田五丁目4番
- 3 概要
柏たなか駅のエスカレーター整備工事
(1) エスカレーター 2基
(2) エスカレーターシェルター 2基
(3) 電気設備工事一式
- 4 契約の方法
制限付一般競争入札
- 5 契約金額
924,000,000円
- 6 契約の相手方
千葉市中央区弁天二丁目23番1号
東鉄工業株式会社 千葉支店
執行役員支店長 諏江弘之

案内図

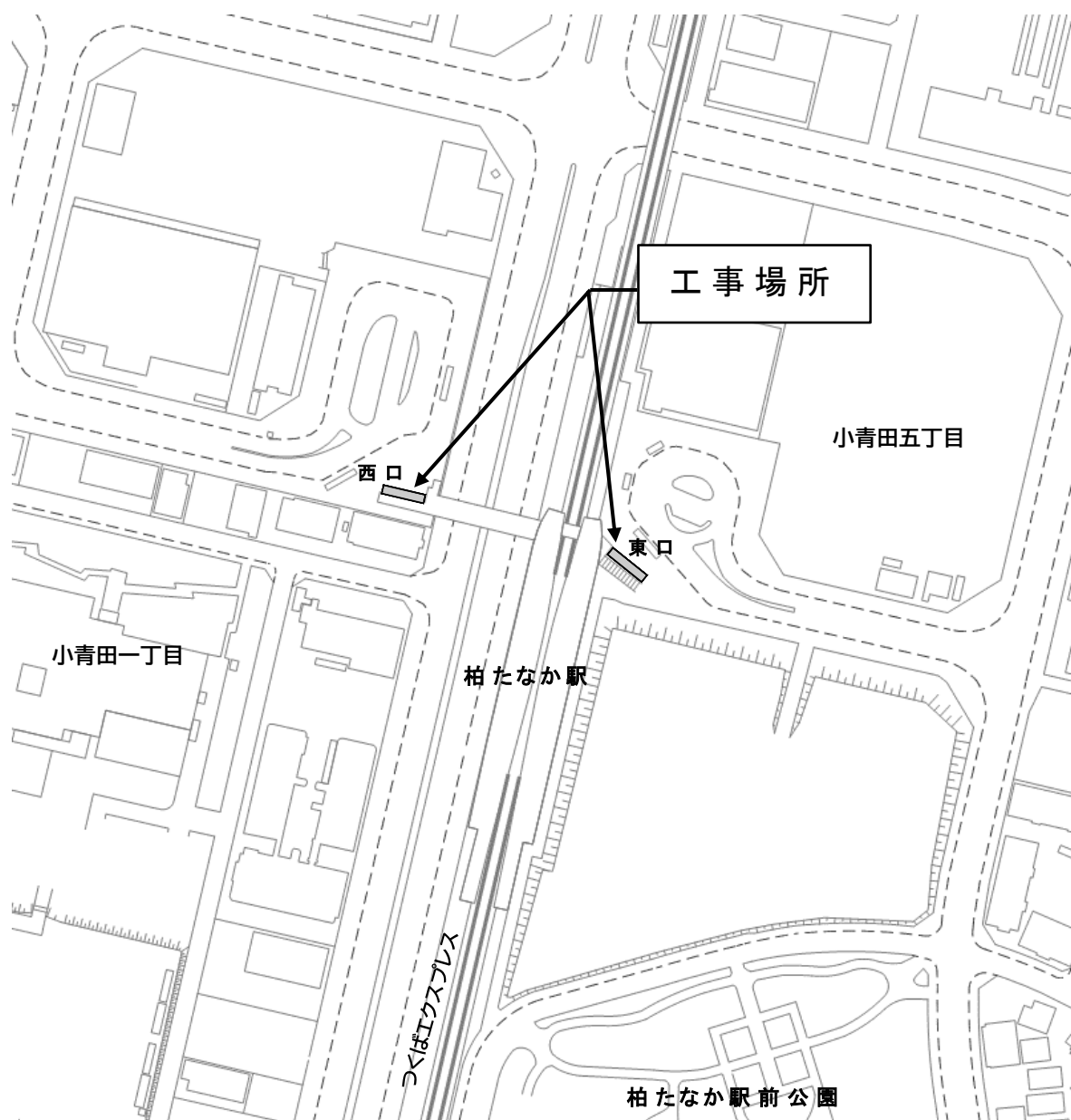

東口エスカレーター正面図

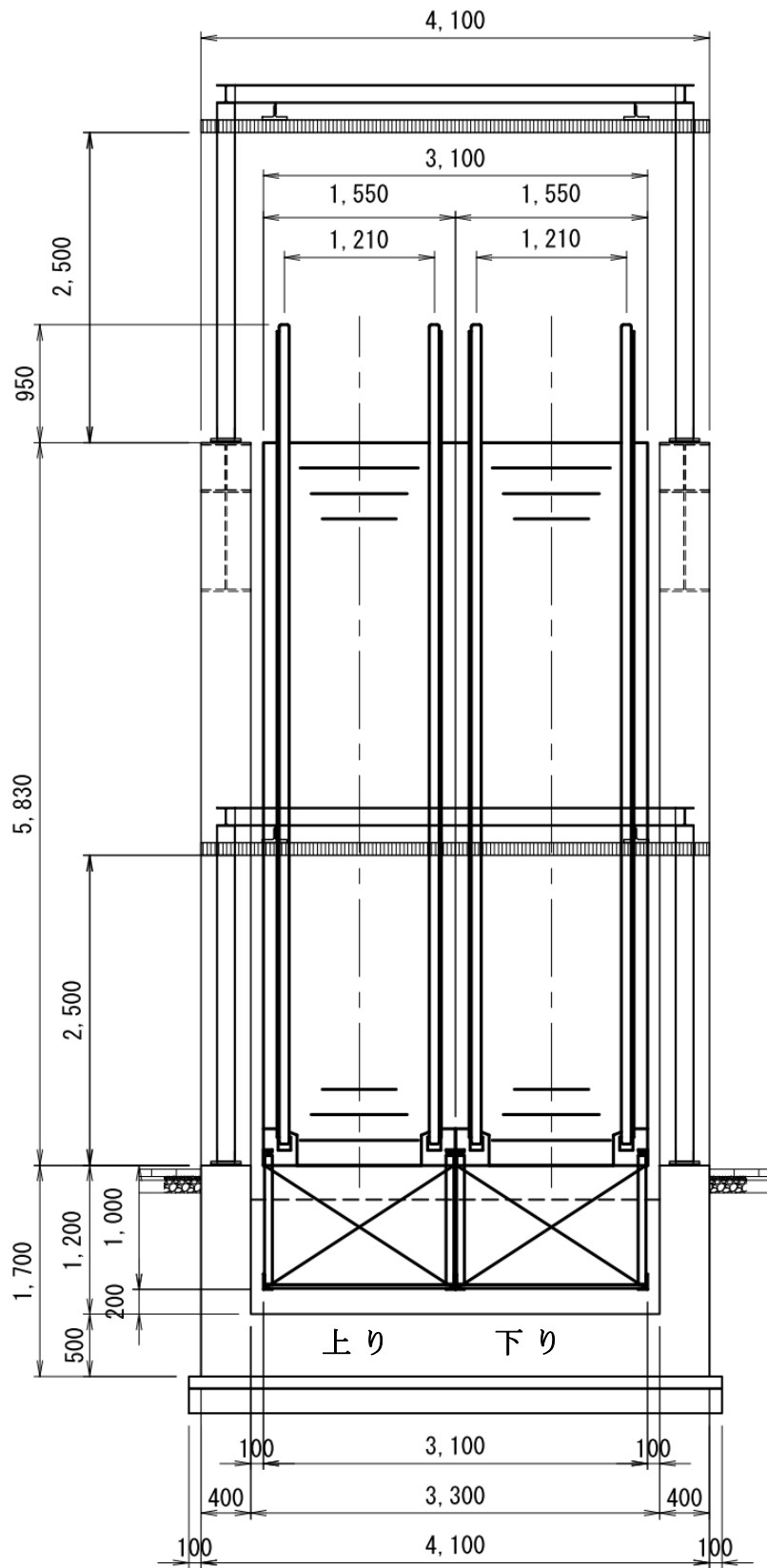

単位 m m

東口エスカレーター側面図

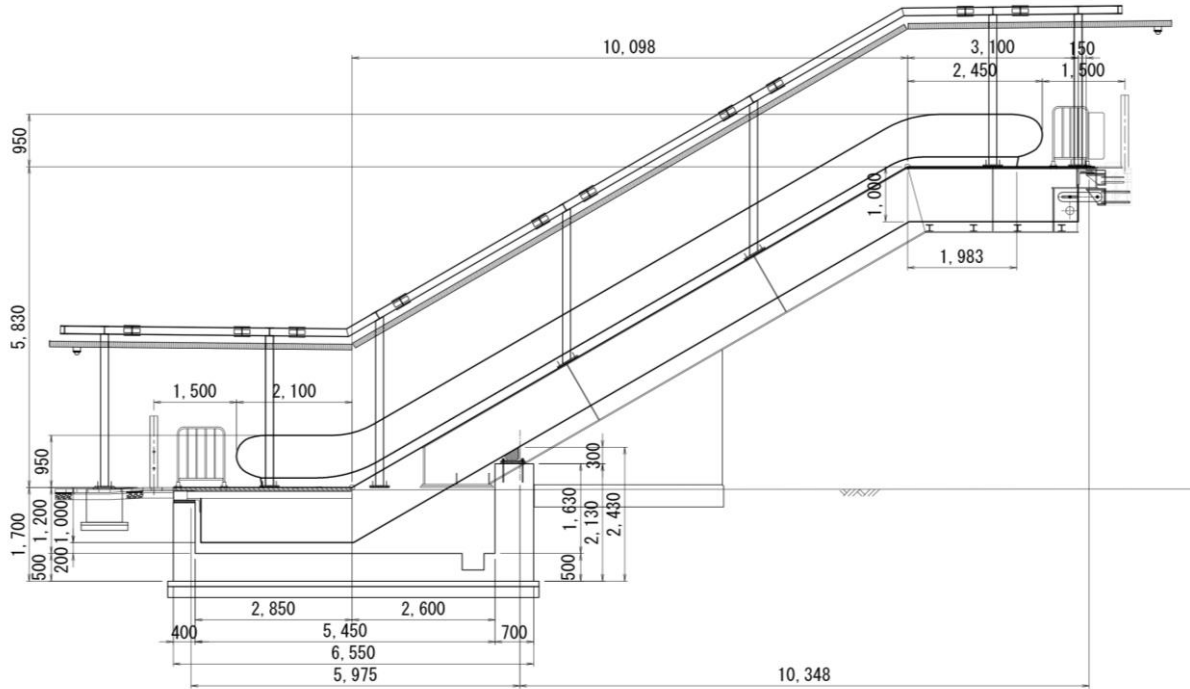

単位 m m

西口エスカレーター側面図

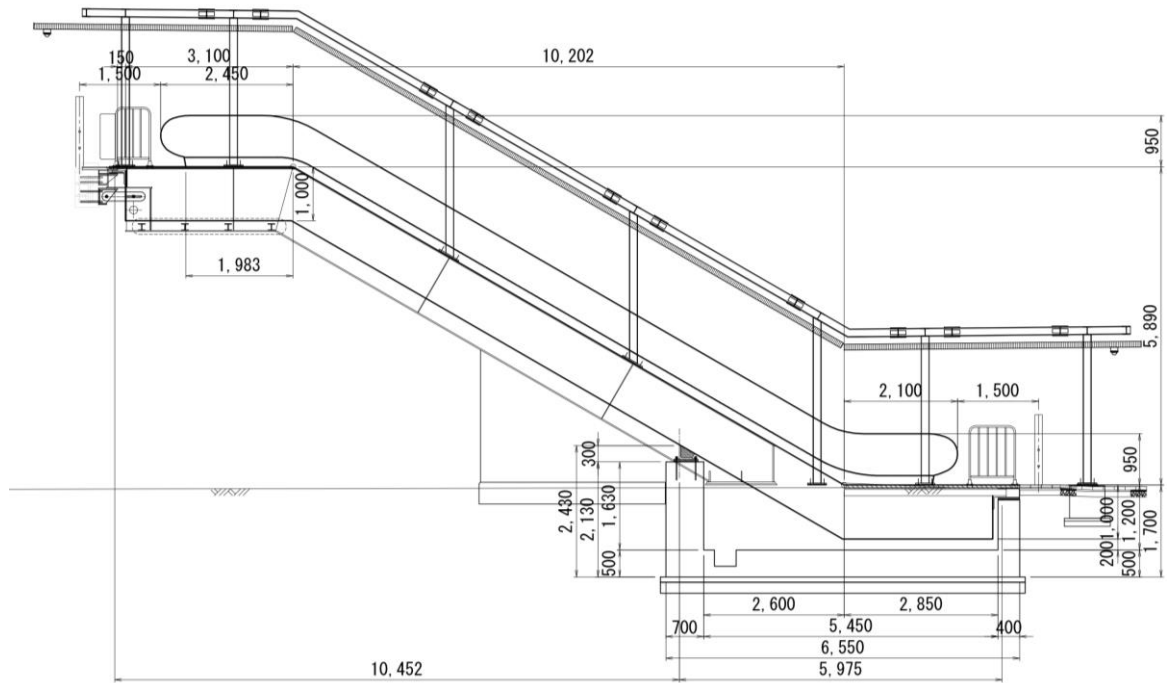

単位 mm

契約の経過

件名 柏たなか駅エスカレーター整備工事

- | | | | | |
|---|----------|----|----|---------|
| 1 | 公告 | 令和 | 8年 | 3月25日 |
| 2 | 申請期間 | 令和 | 8年 | 3月26日から |
| | | 令和 | 8年 | 4月6日まで |
| 3 | 資格確認通知 | 令和 | 8年 | 4月8日 |
| 4 | 設計図書閲覧期間 | 令和 | 8年 | 3月25日から |
| | | 令和 | 8年 | 5月11日まで |
| 5 | 開札 | 令和 | 8年 | 5月12日 |
| 6 | 低入札価格調査会 | 令和 | 8年 | 5月21日 |
| 7 | 入札の状況 | | | |

(単位 千円)

	入札	結果
入札業者名	第1回	
東鉄工業(株)	<u>840,000</u>	落札

契約金額は、入札金額に当該金額の100分の10に相当する額を加算した金額とする。

- | | | | | |
|---|-----|----|----|-------|
| 8 | 仮契約 | 令和 | 8年 | 5月29日 |
|---|-----|----|----|-------|

工事請負入札参加業者調書

業者名 調査事項	東鉄工業(株)
代表者氏名	伊 勢 勝 巳
所在地 (本店又は主たる営業所)	東京都新宿区信濃町34番地
建設業許可番号	大臣(特-7)第3502号
総合評定値 (建築一式工事)	1,636点
年間平均完成工事高	138,447,212千円
営業年数	75年
資本金	2,810,000千円
主な実績	エスカレーター更新その他工事(大塚・帝京大学駅)[多摩都市モノレール株式会社]